

# Wand-Urinal Spülrandlos

FO031BI

CE EN 13407:2015

# GLOBO

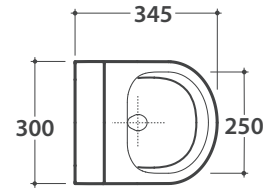

Antibakterielle Behandlung auf Keramik BATAFORM®



Glasiertes Produkt mit CERASLIDE®

Artikel-Nr: **FO031BI**

Wand-Urinal 30.34,5 cm. Wasserablaufsystem inklusive. Komplett mit Befestigungen. Gewicht 18 Kg.

## Montageanleitung

- 1 - Electronic
- 2 - UP Druckspüler

## Mitgeliefertes Zubehör



Artikel-Nr: **VA032**

Horizontales Befestigungsset, verchromt, für Wand-Urinal Gewicht 0,1 Kg.



Artikel-Nr: **VA014**

Siphon Für urinal Forty3 FO031, FO032. Gewicht 0,2 Kg

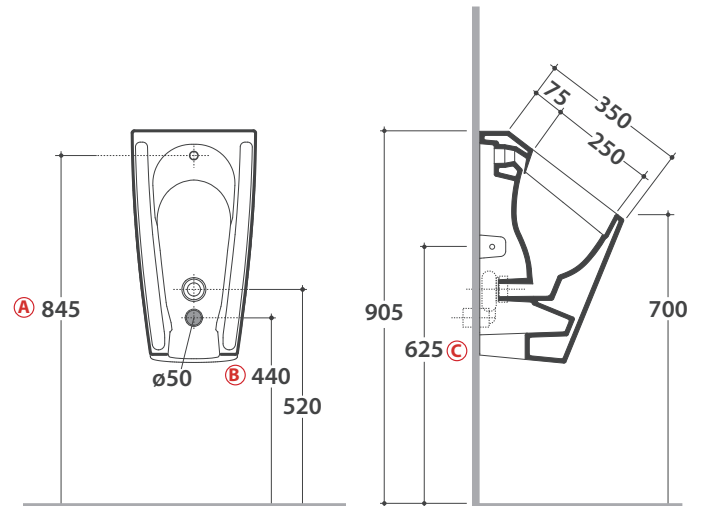

**(A)** Einlaufdüse

**(B)** Ablaufsifon

**(C)** Wandbefestigung